

ALUCA[®]
je bedrijfswagen verdient het!



Inbouwhandleiding
Stysteem ALUCA

alUCA .nl | .be

Inhoudsopgave

1.0	ALUCA richtlijn voor goederenontvangst	4
1.1	Goederenontvangst	4
1.2	Controle bij goederenontvangst	4
1.3	Maatregelen in geval van duidelijke transportschade	5
1.3.1	Schademelding binnen 3 werkdagen	6
1.3.2	Reclamaties achteraf	6
2.0	Montagemateriaal	7
3.0	Vorbereidende maatregelen	8
4.0	Plaatsing van de zijwandbekleding	9
5.0	Montage ALUCA-vloerplaten	10
6.0	Voormontage / positionering	12
6.1	Bevestiging van de inrichting op de carrosserie	12
6.1.1	Rechtstreeks door vloerplaat en voertuigvloer	13
6.1.2	Met hoek door vloerplaat en voertuigvloer	13
6.2	Bevestiging van de inrichting op de vloerplaat	14
7.0	Wandmontage van de inrichting	15
7.1	Aantal aan te brengen wandbevestigingen	16
7.2	Alternatieve wandmontage	17
8.0	Bevestiging van aluminium montagerails	17
9.0	Alternatieve bevestiging van bakken voor lange goederen zonder inrichting	17
10.0.	Vervanging van defecte ladegeleiders	18
11.0	Vervoer van gasflessen	18
12.0	Aansluiting van elektrische verbruikers	19
13.0	Technische informatie	21
14.0	Reiniging / onderhoud	23

Voorwoord

U hebt gekozen voor de bedrijfswageninrichting van ALUCA, een goede keuze! Wij zijn uw partner voor professionele bedrijfswageninrichtingen. Dank voor uw vertrouwen in ons veilige en moderne product.

De levering van onze producten worden, conform de voorwaarden, door een transportbedrijf geleverd. Raadpleeg onze instructies voor het in ontvangst nemen van goederen onder punt 1.0 en onze Algemene Voorwaarden in acht. Deze zijn te vinden op het internet op www.aluca.nl.

Opmerking: Inbouwhandleidingen voor accessoires en/of speciale onderdelen worden afzonderlijk bij het desbetreffende product geleverd.

Deze inbouwhandleiding stelt u in staat uw bedrijfswageninrichting volgens de erkende technische regels in uw voertuig te installeren.

Let op: ALUCA aanvaardt geen enkele aansprakelijkheid voor schade aan het voertuig of aan personen veroorzaakt door het gebruik van andere dan originele ALUCA montagematerialen of door het niet installeren van de inrichting in overeenstemming met deze inbouwhandleiding.

Daarom raden wij aan om ALUCA-bedrijfswageninrichtingen door ALUCA of een van onze getrainde en gecertificeerde partners te laten installeren. Dit garandeert dat de inrichting volgens onze huidige normen is ingebouwd.

Uw bedrijfswageninrichting is individueel voor uw toepassing ontworpen. Daarom is het mogelijk dat u niet alle meegeleverde bevestigingsmiddelen nodig hebt.

Houd er rekening mee dat een lange levensduur van de inrichting en een hoog veiligheidsniveau alleen kunnen worden gegarandeerd als de inrichting correct is geïnstalleerd. Lees daarom deze inbouwhandleiding zorgvuldig door voordat u de inrichting installeert.

In alle gevallen moeten de richtlijnen voor carrosseriebouwers van de autofabrikant in acht worden genomen.

Opmerking: Om latere corrosieschade te voorkomen, moeten alle boorresten na de boorwerkzaamheden altijd worden verwijderd.

1. ALUCA richtlijn voor goederenontvangst

ALUCA neemt talrijke maatregelen om ervoor te zorgen dat uw bestellingen zonder gebreken bij u worden afgeleverd. Ondanks deze maatregelen kunnen er bij aflevering beschadigingen of manco's zijn.

Met de volgende richtlijn wil ALUCA u laten zien wat de juiste stappen zijn bij het in ontvangst nemen van goederen in geval van eventuele schade, manco's of verkeerde leveringen.

1.1 Goederenontvangst



Controleer de vrachtdocumenten op volledigheid.



Klopt het aantal geleverde colli (bv. wegwerppallet, kartonnen doos) overeen met de informatie op de verzenddocumenten?



Externe controle van de colli op zichtbare schade aan de buitenverpakking in aanwezigheid van de vervoerder.

1.2 Controle bij goederenontvangst

Binnen 3 dagen moet u de goederen volledig uitpakken en controleren op beschadiging.



Als u bij de controle van de inkomende goederen gebreken vaststelt, dient u de verkoopbinnendienst van ALUCA hiervan onmiddellijk per e-mail op de hoogte te brengen (conform onze algemene verkoopsvoorwaarden) - zie ook 1.3.2

1.3 Maatregelen in geval van duidelijke transportschade

- Duidelijke transportschade dient u gelijk op de verzenddocumenten of de afleveringsbon te documenteren als een schademelding. Beschrijf de schade zo nauwkeurig mogelijk, bijv. pallet aan zijkant gedeukt, doos opengescheurd. Zonder schadeangifte kan later geen schikking worden getroffen.
- Om eventuele latere wijzigingen van het document te voorkomen, dient u bij de transporteur te vragen om een kopie of doorslag van de vrachtpapieren.

weiß = Exemplar für Auftraggeber rosa = Exemplar für Absender blau = Exemplar für Empfänger grün = Exemplar für Frachtführer		blanc = Exemplaire pour committant rose = Exemplaire de l'expéditeur bleu = Exemplaire du destinataire vert = Exemplaire du transporteur		wit = Exemplaar voor latgever roze = Exemplaar voor afzender blau = Exemplaar voor geadresseerde groen = Exemplaar voor vervoerder		blanco = Essai pour committants rosa = Essai pour répondeur bleu = Essai pour destinataire verde = Essai pour transporteur		white = Copy for orderer pink = Copy for sender blue = Copy for consignee green = Copy for carrier		blanc = Exemplar for ordergiver rosa = Exemplar for absender bleu = Exemplar for recipient grün = Exemplar for forwarder			
1 Absender (Name, Anschrift, Land) Expéditeur (nom, adresse, pays)		INTERNATIONALER FRACHTBRIEF LETTRE DE VOITURE INTERNATIONAL Diese Befrachtung unterliegt trotz einer eventuellen Abmachung mit Bestimmungen des Übereinkommens über den Beförderungsvertrag im internationalen Straßengüterverkehr (CMR). Ce transport est soumis, nonobstant toute clause contraire, à la Convention relative au contrat de transport international de marchandises par route (CMR).											
2 Empfänger (Name, Anschrift, Land) Destinataire (nom, adresse, pays)		3 Zustellungsort des Gutes Lieu prévu pour la livraison de la marchandise Ort/Lieu Land/Pays		4 Ort und Tag der Übernahme des Gutes Lieu et date de la prise en charge de la marchandise Ort/Lieu Land/Pays Datum/Date		5 Beigefügte Dokumente Documents annexés		16 Frachtführer (Name, Anschrift, Land) Transporteur (nom, adresse, pays)		17 Nachfolgende Frachtführer (Name, Anschrift, Land) Transporteurs successeurs (nom, adresse, pays)			
6 Serien- oder U. Nummern Séries et numéros		7 Anzahl der Packstücke Nombre des colis		8 Art der Verpackung Mode d'emballage		9 Offiz. Bezeichnung d. Beförderung Désignation officielle de transport		10 Statistikkategorie No. statistique		11 Bruttogewicht in kg Poids brut, kg		12 Inhalt in m ³ Contage m ³	
													
13 Anweisungen des Absenders (Zoll- und sonstige amtliche Behandlung) Sondervorschriften Instructions de l'expéditeur (formalités douanières et autres) Prescriptions particulières		14 Rückentlastung Remboursement		15 Frachtzollangemessungen Prescription d'affranchissement Fracht Taxes Non Taxes		19 zu zahlen vom: À payer par: Fracht Prix de transport Frachttarife Réception Zwischensumme Solde Zuschläge Suppléments Nebengebühren Frais accessoires Sonstiges Divers Zu zahlen bis Gesamtsumme Ensemble à payer		Absender L'expéditeur		Zahlung Montant		Empfänger Le Destinataire	
21 Ausfertigt in Issués à		22		23		20 Besondere Vereinbarungen Conventions particulières		24 Gut empfangen Réception des marchandises am le		Datum Date			
25 Angaben zur Ermittlung der Entlohnung mit Grenzübergängen von bis von		Unterschrift und Stempel des Absenders Signature et timbre de l'expéditeur		Unterschrift und Stempel des Frachtführers Signature et timbre du transporteur		Unterschrift und Stempel des Empfängers Signature et timbre du destinataire		Schadennotiz:					
26 Vertragspartner des Frachtführers		27 Amtliches Kennzeichen RZ Anreißer		Nutzlast in kg Capacité utile en kg		Bestätigung des Empfängers/Datum/Unterschrift		Bestätigung des Fahrers/Datum/Unterschrift					
Benutze Gen.-Nr.		<input type="checkbox"/> National		<input type="checkbox"/> Bilateral		<input type="checkbox"/> EG		<input type="checkbox"/> CEMT					

Vrachtbrief

Bevestig nooit "verborgen schade" of "defecte verpakking", aangezien schade die op deze wijze wordt aangegeven niet wordt erkend door de verzekeraars van de transportbedrijven.

- Er is geen sprake van verborgen transportschade indien er schade aan de inrichting is opgetreden, maar de verpakking erboven onbeschadigd is. Er is veeleer sprake van echte verborgen transportschade wanneer de bedrijfswageninrichting na het uitpakken aan de buitenkant onbeschadigd lijkt, maar bijvoorbeeld de ladegeleiders defect zijn omdat de pallet mogelijk is omgevallen.
- **Opmerking:** Als de chauffeur van de vervoerder alleen een bevestiging van de schade aanbiedt op een mobiel elektronisch toestel, dring dan sterk aan op de aanvullende handgeschreven bevestiging van de schade op de vrachtbrief/afleveringsbon.
- Als de chauffeur van de vervoerder u weigert om de goederen met een schadevermelding in ontvangst te nemen (hij dringt bijvoorbeeld aan op ondertekening zonder briefje), weiger dan de goederen in ontvangst te nemen en breng ons hiervan gelijk op de hoogte.

In geval van herkenbare totale schade aan de inrichting, verzoeken wij u de goederen te weigeren.

1.3.1 Schademelding binnen 3 werkdagen

- U dient de verkoopbinnendienst van ALUCA binnen 3 werkdagen na vaststelling van de schade gedetailleerd te informeren. Stuur kopieën van de leveringsbon en vrachtpapieren met schadenotitie, kenteken van de vrachtauto, handtekening van de chauffeur en afleveringsdatum per e-mail naar ALUCA. Bewaar uw kopieën als bewijs.
- Maak foto's van de beschadigde verpakking en goederen en stuur de foto's samen met een lijst van de beschadigde onderdelen per e-mail naar de ALUCA-verkoopbinnendienst. De verdere procedure (retourzending, omruiling, reparatie, afspraak maken) zal door de ALUCA-verkoopbinnendienst of -buitendienst samen met u worden bepaald.

1.3.2 Reclamaties achteraf

Latere klachten zullen niet door ons worden aanvaard.

Eventuele noodzakelijke naleveringen geschieden derhalve op kosten van de ontvanger. Wij verwijzen naar § 425/438 HGB (Duits Wetboek van Koophandel) in verband met artikel 25/28 ADSp.

2. Montagemateriaal

Voor de inbouw van een standaard ALUCA-bedrijfswageninrichting heeft u nodig:

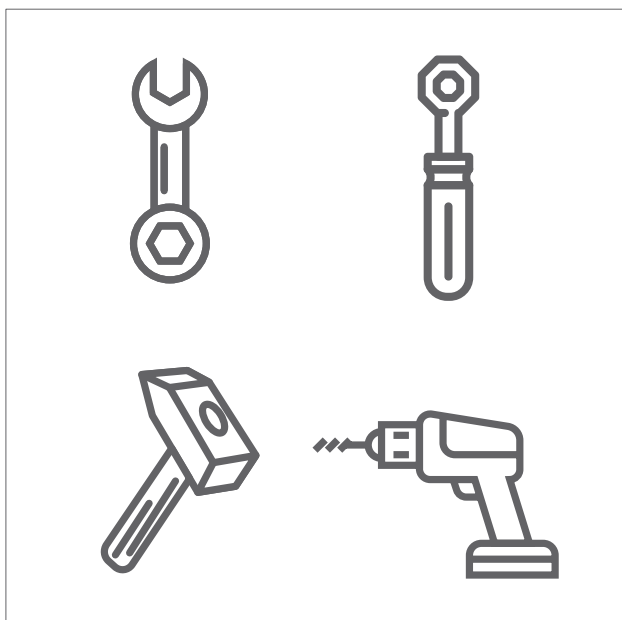

- Ring-steeksleutel 10 mm
- Ratel
 - Dop 10 mm
 - Dop 13 mm (met verlengstuk)
- Boormachine
 - Staalboor Ø 6,5 mm
 - Staalboor Ø 9,0 mm
 - Staalboor Ø 11,0 mm
 - Houtboor Ø 11,0 mm
- Hamer
- Kunststof hamer
- Momentsleute
- Buigtang

3. Voorbereidende maatregelen

Voor de montage van de bedrijfswageninrichting worden alle laden en rekken gedemonteerd.

Werkwijze:

- Verwijder de koffers en losse onderdelen.
- Open de lade of de schuifplank tot aan de aanslag.
- Rechts en links van de lade bevindt zich telkens een ladeveiligheidspal (zie afb. 1).
- Duw de ladebeveiliging links en rechts naar binnen.
- De vergrendeling gaat los.
- Neem de lade aan de voorkant eruit. (zie afb. 2).
- Duw de ladegeleider in de inrichting door op de witte kunststof vergrendeling te drukken. Dit voorkomt beschadiging (zie afb. 3).

De inbouw gebeurt in omgekeerde volgorde. Let erop dat u de metalen rails van de linker en rechter lade correct in de kunststof geleiders plaatst (zie afb. 4)!



Afb. 1



Afb. 2



Afb. 3

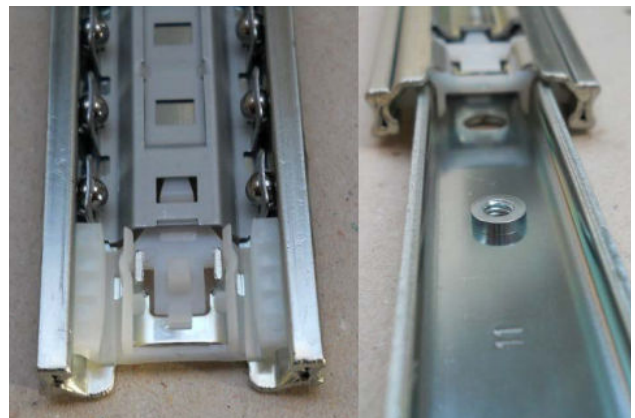

Afb. 4

4. Inbouw van de zijwandbekleding



De zijplaten worden passend voor uw voertuig geleverd. Wij raden u aan viltstrips aan de achterkant van de zijwandbekleding te plakken of siliconen aan te brengen om bijgeluiden als gevolg van trillingen te voorkomen.

De bevestiging geschiedt met zelftappende schroeven op de balken van het voertuig.

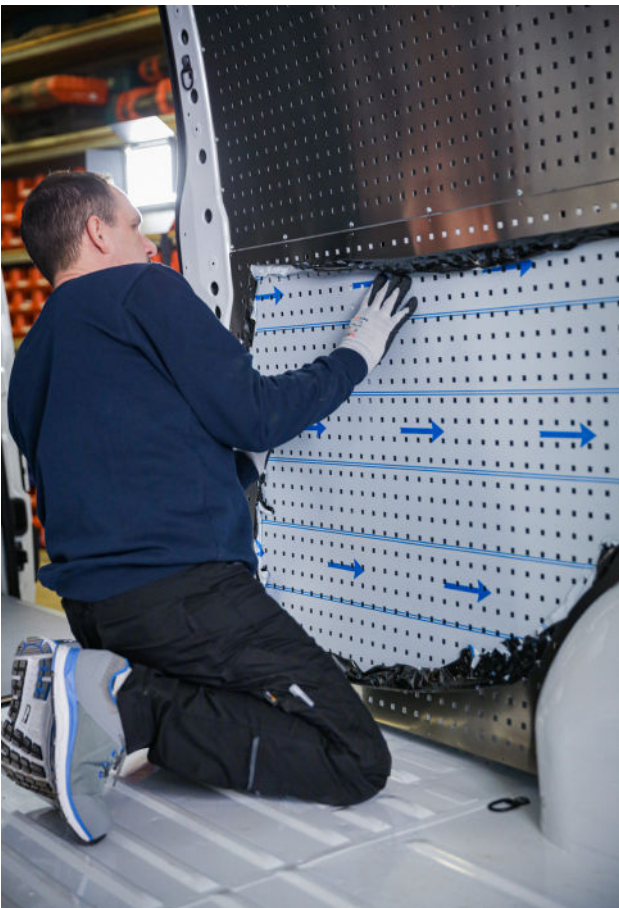

5. Montage ALUCA-vloerplaten



ALUCA-vloerplaten worden bevestigd met behulp van de originele bevestigingspunten. Hierbij moet men bedenken dat wij voor de vastzetpunten kunststof onderdelen (pot en deksel) hebben ontwikkeld die voor alle voertuigtypes worden gebruikt.

Om structurele redenen mag het verzonken deel niet op de voertuigcarrosserie rusten. In deze gevallen moeten de vrije ruimten worden opgevuld met carrosserieringen (niet bij de levering inbegrepen), zodat de kracht kan worden uitgeoefend wanneer het vastzetpunt wordt belast.

De vloerplaat kan extra worden gelijmd of met zelftappende carrosserieschroeven worden vastgezet. Zorg ervoor dat de plaat een voeg van ten minste 4 mm vormt ten opzichte van de carrosserie van de auto.

Voor contactgeluid raden wij u onder de plaat gedeeltelijk antislipmatten te leggen. Dit minimaliseert de loopgeluiden.





Markeer het tweede gat nadat de vloer is aangebracht.

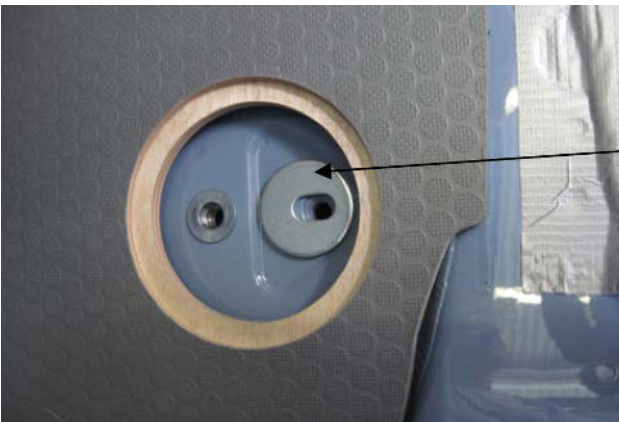

Maak boorgaten met een stappenboor; compenseer ongelijkheden met carrossereringen (ø 20 mm) (niet bij de levering inbegrepen).



Maak het bevestigingspunt weer vast met de originele bouten.

Bevestig de deksel zo nodig met een plastic hamer (werk voorzichtig om het plastic niet te beschadigen!)

6. Voormontage / positionering

De voorgemonteerde inrichting wordt in het voertuig geplaatst, waarbij ervoor moet worden gezorgd dat de inrichting altijd enige afstand tot de carrosserie heeft (max. 5 mm), omdat anders geluiden kunnen ontstaan en/of de carrosserie kan worden beschadigd.

Wanneer uw inrichting gasfleshouders bevat, moet u nu al de benodigde ruimte bepalen.

Zodra de inrichting is uitgelijnd, bepaalt u de boorgaten door ze op de vloer van het voertuig te markeren. Verwijder de inrichting vervolgens weer uit het voertuig.

Boor de gemarkeerde boorpunten op het voertuig en de vloer uit met een \varnothing 9 mm-boor.

- Stevige verbinding met de carrosserie (zie 6.1)
- Zwevend bevestigd op de vloerplaat met inslagmoeren (zie 6.2).

Zwevende montage mag alleen op een geschikte plaat worden uitgevoerd!

6.1 Bevestiging van de inrichting op de carrosserie

Zodra de plaats van de inrichting op de vloerplaat is gemarkeerd en de inrichting uit het voertuig is verwijderd, boort u de vloerplaat en de vloer van het voertuig op de gemarkeerde punten door met de metaalboor van 11 mm. Zodra alle gaten geboord zijn, wordt de inrichting terug in het voertuig geplaatst. Alle schroefpunten (op voertuig / vloerplaat) moeten worden aangedraaid volgens de tabel met aanhaalmomenten (zie p. 21).

Dicht boorgaten af die door de vloer van het voertuig naar buiten leiden met een vloerbescherming (bv. met Teroson vloerbescherming of gelijkwaardige producten).

Let bij het doorboren van de vloerplaat en de voertuigvloer absoluut op onderliggende framedelen, elektrische kabels en hydraulische leidingen, brandstofleidingen of brandstoftanks, etc.!

Als het door obstakels niet mogelijk is op de beoogde plaats door de voertuigvloer te boren, moet het eerstvolgende bevestigingspunt worden gekozen.

6.1.1 Rechtstreeks door vloerplaat en voertuigvloer

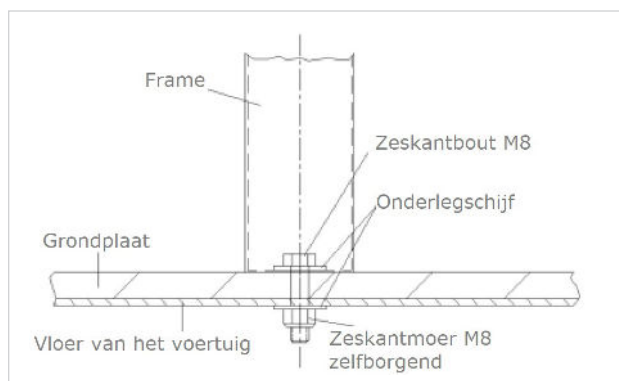
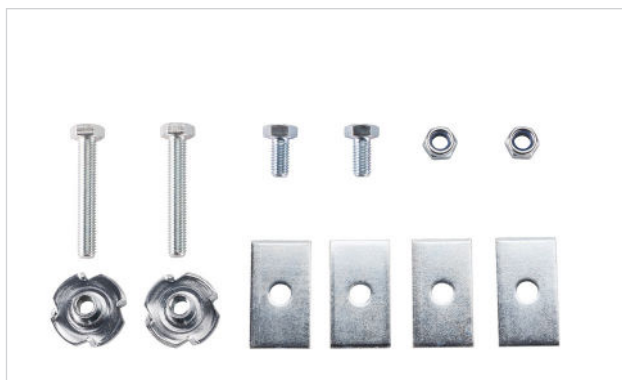

Montageset MSB1

- 2x zeskantbout M8 x 50
- 2x zeskantbout M8 x 16 *
- 2x onderlegging 25 x 45 x 3 mm
- 2x onderlegging rond
- 2x borgmoer zelfborgend M8
- 2x inslagmoer M8 x 11 mm *

6.1.2 Met hoek door vloerplaat en voertuigvloer

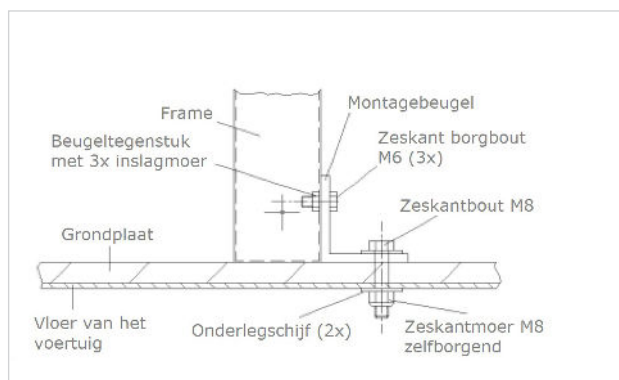
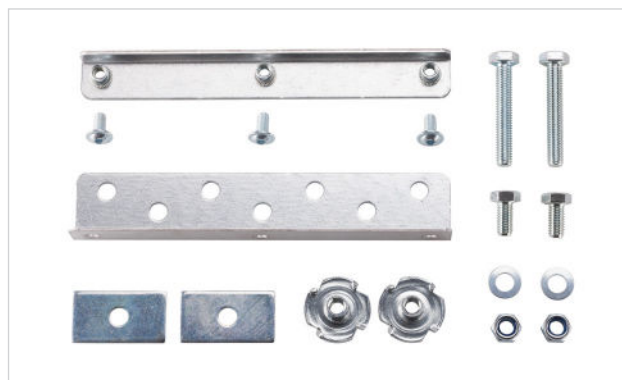

Montageset MSB2

- 2 x onderlegging 8,4 x 16 x 1,5 mm
- 2 onderlegging 25 x 45 x 3 mm
- 2 x zeskantbout M8 x 50
- 2 x zeskantbout M8 x 16
- 3x lenskopbout M6 x 12
- 1 x beugel vloerbevestiging buiten 180 mm
- 1 x beugel vloerbevestiging binnenzijde 180 mm
- 2 x inslagmoer M8 x 11 d = 32 mm*

Set kan ook worden gebruikt met M8 x 11 mm inslagmoeren en M8 x 16 mm zeskantbouten voor montage op de vloer alleen.

* is niet vereist voor deze inbouwvariant

6.2 Bevestiging van de inrichting op de vloerplaat

Zodra de plaats van de inrichting op de vloerplaat is gemarkeerd en de inrichting uit het voertuig is verwijderd, verwijdert u de vloerplaat uit het voertuig en boort u deze op de gemarkeerde punten door met de 11 mm houtboor.

Draai de vloerplaat met de onderzijde (gladde kant) naar boven en sla met een hamer de bijgeleverde inslagmoeren in.

Plak ter bescherming van de carrosserie een strook tape over de inslagmoeren aan de onderzijde. Plaats de vloerplaat terug in het voertuig (gladde zijde naar beneden) en lijn deze uit. Daarna kan de inrichting ook weer in het voertuig worden geplaatst en worden uitgelijnd.

Schroef nu de inrichting op de vloerplaat vast. Neem de aanhaalmomenten volgens de tabel met andraaimomenten in acht (zie p. 21).

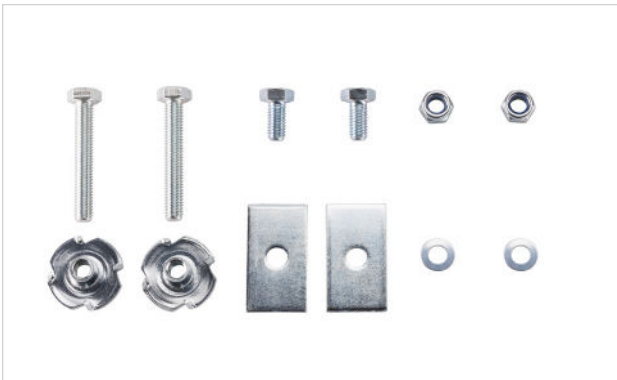

Montageset MSB1

- 2x zeskantbout M8 x 50 *
- 2x zeskantbout M8 x 16
- 2x onderlegging 25 x 45 x 3 mm
- 2x onderlegging rond *
- 2x borgmoer zelfborgend M8 *
- 2x inslagmoer M8 x 11 mm *

* is niet vereist voor deze inbouwvariant

7. Wandmontage van de inrichting

Bij het optrekken, het nemen van bochten en het remmen treden sterke krachten op. Daarom is het absoluut noodzakelijk dat de inrichting aan de zijkant van de voertuigwand wordt bevestigd.

Hiervoor is de ALUCA-wandmontagekit voorgeschreven:

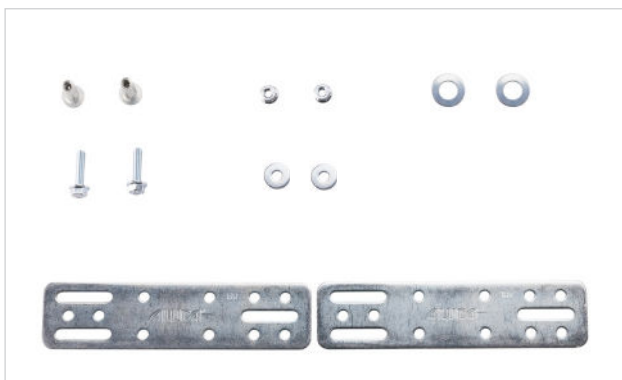

Montageset MSB1

- 2x zeskantbout M8 x 50
- 2x zeskantbout M8 x 16 *
- 2x onderlegging 25 x 45 x 3 mm
- 2x onderlegging rond
- 2x borgmoer zelfborgend M8
- 2x inslagmoer M8 x 11 mm *

Als alternatief kunnen ook de volgende wandbevestigingen worden gebruikt:



- MWHK
- MWH250

- Als er geen originele ALUCA-wandbevestigingen worden gebruikt, kan ALUCA niet garanderen dat de inrichting bij een ongeval tegen de belastingen bestand is.
- De wandbevestiging mag nooit aan de zijwand van het ALUCA-draagframe worden bevestigd! Het moet rechtstreeks aan de ALUCA-standaard worden bevestigd!

* is niet vereist voor deze inbouwvariant

7.1 Aantal aan te brengen wandbevestigingen



De wandbevestigingen moeten zodanig worden aangebracht dat zij in gelijke mate aan trek en druk worden onderworpen. Als de inrichting meer dan 2 staanders heeft, moeten de middelste staander ook worden vastgezet. Gebruik de M6 expanderende klinkmoeren met kraag. Er moeten altijd twee bouten aan het staander en twee aan de carrosserie worden bevestigd.



Let a.u.b. goed op de aanwijzingen voor de bevestiging van de wandmontagebeugels. Deze zijn belangrijk voor een veilige bevestiging van de inrichting in het voertuig! Draai de boutverbindingen aan met een koppel dat overeenkomt met de tabel met aanhaalmomenten (zie p. 21). Markeer boutverbindingen na het vastdraaien met een permanente markeerstift.

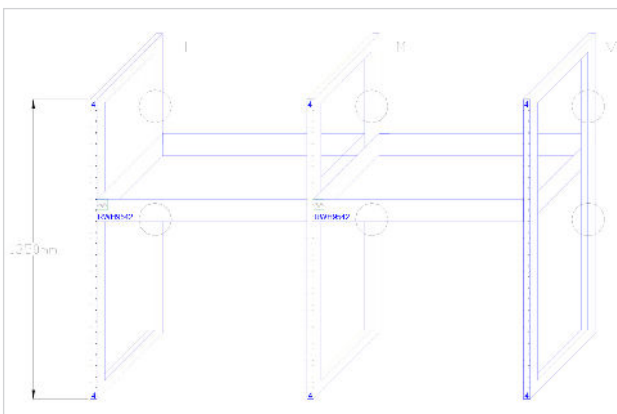

De wandbevestigingsbeugels moeten altijd 2 x 45° worden gebogen, **nooit 1 x 90°**, omdat bij een botsing de energie niet kan worden geabsorbeerd en de beugel zou kunnen breken. De hoeken mogen nooit achterwaarts of meer dan eenmaal worden gebogen en moeten worden gebogen in een buigapparaat - niet in een bankschroef. De radius bij het buigen moet ca. 5 mm bedragen.

Te bevestigen wandbevestigingen

Bouwhoogte	V = Voorkant	M = midden	H = Achter
<=850	1	1	1
850-1350	2	2	2
>1350	3	3	3

7.2. Alternatieve wandmontage

Als alternatief kan de wandbevestiging ook worden uitgevoerd door middel van verlijming met behulp van montagerails en schroefverbindingen. Voorwaarde is dat de montagerail en de carrosserie schoon, droog en ontvet zijn. Eerst worden de te gebruiken carrosserieoppervlakken met de primer geprimerd. Na de voorgeschreven droogtijd kan de constructielijm in een driehoek met een hand-, accu- of persluchtpistool op de montagerail worden aangebracht. Zorg ervoor dat de door de fabrikant aangegeven minimale lijmdikte wordt aangehouden voor een veilige hechting.

Raadpleeg het gegevensblad van de fabrikant voor verwerkingstemperaturen, uithardingstijden, technische gegevens en beschermende maatregelen / PBM voor het gebruik van de lijm.

De montagerail wordt vervolgens met behulp van de lijm aan de carrosserie van het voertuig bevestigd.

De boutverbindingen kunnen dan in de montagerail worden geschroefd. De bedrijfswageninrichting kan er vervolgens op de voorgeschreven wijze aan worden bevestigd.

8. Bevestiging van aluminium montagerails



ALUCA vliegtuigrails worden bevestigd met M6 schroeven met verzonken kop (DIN 7991) met een sterkte van 8,8 en M6 borgmoeren (DIN 985) of M6 expansiemoeren. Bij een afstand van ca. 150 mm kunnen wij uittrekwaarden van 200 daN garanderen. Wij hebben dit bewezen aan de hand van uittrekproeven in samenwerking met de fabrikant van de montagerails.

9. Alternatieve bevestiging van bakken voor lange goederen zonder inrichting

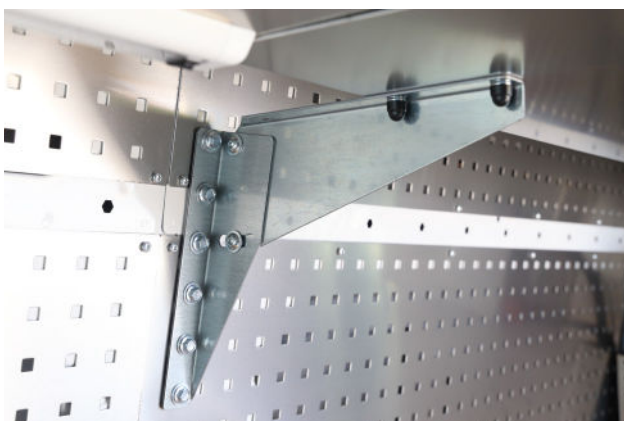

De montage kan worden gedaan met behulp van verstelbare hoeksteunen. De overspanning tussen beugels en/of andere steunpunten mag niet meer dan 800 mm bedragen.

10. Vervanging van defecte ladegeleiders

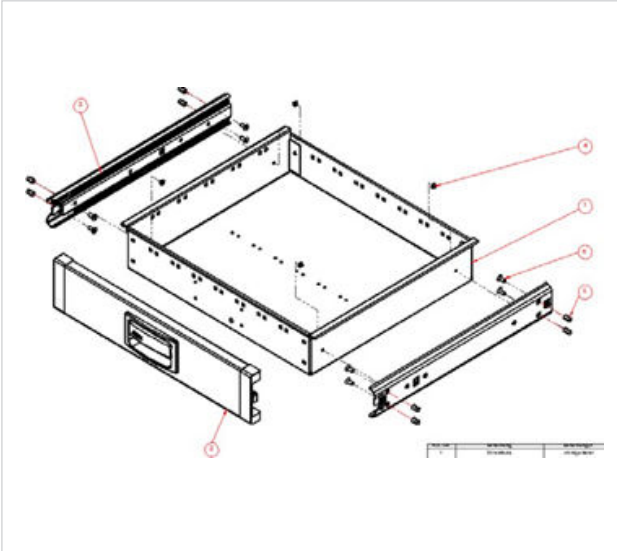

Verdelen en demonteren van de schuifladebak: zie hoofdstuk 2.0 en 3.0

Verwissel de ladegeleiders:

Boor de kop van de verzonken klinknagels uit met een $\varnothing 9$ mm boor. Per uittrekbare rail 4x (Opgelet: niet doorboren)

De uittrekbare rail kan op twee manieren opnieuw worden bevestigd:

- Klinken van verzonken klinknagels zoals geleverd (4x per uittrekrail)
- Vastschroeven d.m.v. verzonken schroeven M6 x 12 120° T20 (per lade 4x), per lade 4x

11. Vervoer van gasflessen

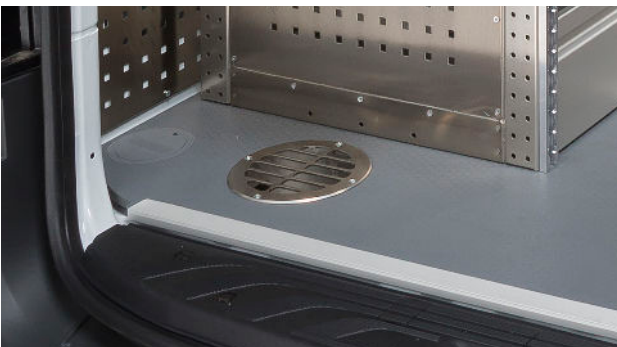

Bij de montage van een gasfleshouder moeten volgens DVS 0211 van het Deutsche Verband für Schweißtechnik de volgende punten in acht worden genomen:

- Ten minste 2 ventilatieopeningen, indien mogelijk diagonaal geplaatst; één bij de vloer en één bij het plafond
- De ventilatieopeningen moeten vrij en open zijn.
- De vrije doorsnede van de ventilatieopeningen moet ten minste 100 cm² bedragen.

Let bij het aanbrengen van de ventilatieroosters op framedelen, elektrische kabels en hydraulische leidingen, brandstofleidingen of brandstoftanks, andere vloeropeningen, etc.!

Als de installatie op de voorziene plaats niet mogelijk is, moet een andere plaats worden gekozen!

12. Aansluiting van elektrische apparaten

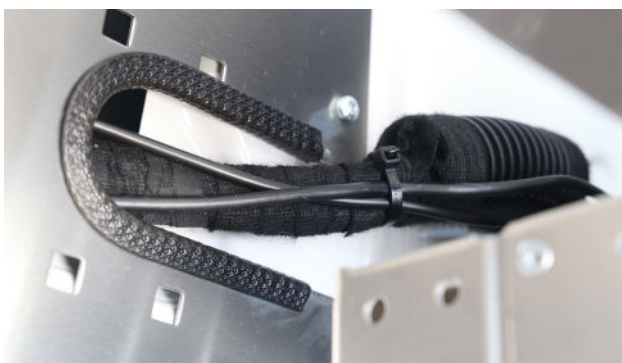

Het is absoluut noodzakelijk dat er op scherpe randen hoekprofielen worden aangebracht. Randbescherming / kabeldoorvoeren of gegolfde buis (in toebehoren, op aanvraag verkrijgbaar)



Alle elektrische installaties moeten zorgvuldig worden uitgevoerd.

Alle werkzaamheden met 12/24 V moeten door gekwalificeerd personeel worden uitgevoerd. Neem de richtlijnen van de autofabrikant voor carrosseriebouwers in acht.

Montage van lampen / contactdozen (met onze standaard kabelset) Bepaal de positie van de lamp / contactdoos en monteer deze met de kabel in het stopcontact! Leg kabels op de juiste wijze.

Opmerking

Alle elektrische installaties moeten zorgvuldig worden uitgevoerd. Isoleer alle kabels zorgvuldig en gebruik de bijgeleverde kabelconnectors om ze vast te zetten. De kabel moet aan alle scherpe kanten worden beschermd (randbeschermers of iets dergelijks). Wij bevelen geribbelde buis aan.

Gebruik alleen de meegeleverde zekeringen. Deze zijn afgestemd op de toepassing. Vervang zonodig alleen door zekeringen met dezelfde stroomsterkte.

Algemene informatie over de inbouw

De binnenverlichting (niet bij de levering inbegrepen) wordt gewoonlijk in het midden of achteraan aan het voertuigdak gemonteerd. Zorg ervoor dat, zelfs wanneer het voertuig is ingericht, geen obstakels de lamp kunnen raken en dat andere inrichtingen van de auto de werking ervan niet belemmert. Er wordt gewoonlijk een contactdoos in het midden of aan de achterkant van het voertuig geïnstalleerd.

De extra contactdoos (niet bij de levering inbegrepen) wordt gewoonlijk achter in het voertuig op een werkblad of verticaal op een steunframe gemonteerd. Zorg ervoor dat het stopcontact, ook wanneer het apparaat is aangesloten, vrij en onbelemmerd is en geen conflicten met andere bedrijfswageninrichting veroorzaakt.

Het hulpstopcontact is geschikt voor het gebruik van 12 V-apparaten zoals laptops en notebooks, opladers voor mobiele telefoons of mobiele handlampen. De maximale aangesloten belasting mag niet worden overschreden (zie informatie op de contactdoos). Een zekering van 15 A (bijgeleverd) moet worden aangebracht ter bescherming tegen overbelasting door kortsluiting.

Let er bij de keuze van de installatieplaats op dat de contactdoos na de installatie tegen water en vocht beschermd moet zijn.

De elektrische verbinding kan worden gemaakt met de hulpaccu van het voertuig of met de startaccu. Bij aansluiting op de startaccu moet de binnenverlichting worden geschakeld via een geschakelde pluskabel (klem 15 o.i.d.) als beveiliging tegen startproblemen door geheelontlading. De bediening is dan alleen mogelijk met de contactsleutel in stand 1 of met draaiende motor. Dit voorkomt onbedoelde ontlading van de startaccu. Bij bepaalde voertuigen is aansluitklem 15 niet gemakkelijk toegankelijk omdat zij zijn uitgerust met een zogenaamde CAN-bus.



Belangrijke opmerkingen

Bij het achteraf inbouwen van elektrische apparaten moet het volgende in acht worden genomen:

- Maak de accupolen niet los en verwijder ze niet terwijl de motor draait.
- Alvorens werkzaamheden aan onder spanning staande leidingen uit te voeren, moeten deze van het elektriciteitsnet worden losgekoppeld (b.v. door de zekering te verwijderen of de accu los te koppelen).

- Voor de zekerheid koppelt u de minpool van de accu los van de massa van het voertuig. Bij voertuigen met een hulpaccu moeten beide massa-aansluitingen worden losgekoppeld.
- Op bezette zekeringen mogen geen verdere kabels worden aangesloten.
- Bij voertuigen die met CAN-bus zijn uitgerust, mogen geen extra verbruikers op bestaande lijnen worden aangesloten.
- De apparaten moeten door extra zekeringen afdoende worden beschermd. De bijgeleverde zekeringen zijn berekend op de beoogde belastingen en kabeldoorsneden en mogen niet worden vervangen door sterkere zekeringen.
- Aangezien ALUCA de gebruiksintensiteit van de apparaten niet kent, is de installateur verantwoordelijk voor de uitgebalanceerd elektrisch systeem. Wijs de gebruiker op eventuele beperkingen in de werking.
- Als er een kabelverlenging nodig is, moet de kabel minstens de bestaande doorsnede (2 x 1,5 mm²) hebben.
- Bij de installatie van elektronisch gestuurde binnenverlichting (spaarlampen, transistorarmaturen, TL-buizen en dergelijke) is het van belang dat de EMC-richtlijnen worden nageleefd. Installeer alleen lampen met CE-markering die zijn goedgekeurd voor inbouw in voertuigen.
- Alle kabels moeten worden beveiligd tegen doorschuren, vooral bij doorvoeringen door plaatstaal.
- Beveilig alle kabels tegen losraken en hangen en zorg zo nodig voor trekontlasting, zodat de stekkerverbindingen tijdens het rijden niet kunnen losraken.
- Ondeskundige ingrepen in de voertuigelektronica kunnen de bedrijfsveiligheid in gevaar brengen!

Wijs uw klant bij de overhandiging van het voertuig op de juiste omgang met de door u geïnstalleerde extra elektrische inrichting en op eventuele beperkingen.



Verdere aanwijzingen

Voor de plaats en de mogelijkheid van de aansluitingen wordt het gebruik van aanvullende informatie uit het instructieboekje van het voertuig of de werkplaatsinstructies van de fabrikant ten zeerste aanbevolen. Gebruik het centrale, door de voertuigfabrikant gespecificeerde massapunt om de minkabel op de binnenverlichting aan te sluiten.

Bij het achteraf aanbrengen van een extra accu moet het volgende in acht worden genomen:

- Gebruik alleen cyclus- en lekbestendige accu's
- Aansluiting is alleen mogelijk via een scheidingsrelais op de voertuigaccu, in onze accessoires hebben wij een complete kabelset voor het aansluiten van twee accu's incl. scheidingsrelais

13. Technische informatie

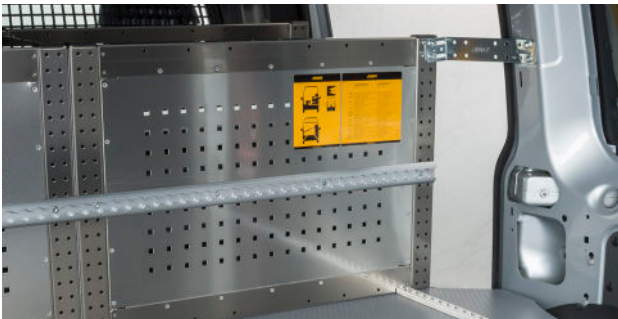

Bij iedere volledig gemonteerde inrichting worden onze laadstickers meegeleverd. Bevestig deze aan de inrichting of het voertuig, zodat deze duidelijk zichtbaar zijn.

De stickers geven informatie over de manier waarop onze producten en de door ons achteraf aangebrachte bevestigingspunten mogen worden geladen.

ALUCA®		ALUCA®	
LADEGEWICHTE	LADEGEWICHTE	LAADGEWICHTEN	LAADGEWICHTEN
bei flächiger Beladung		bij belading op grotere vlakken	
80 kg	Schublade - ALUCA dimension2	Lade - ALUCA afmeting2	
40 kg	Schublade - System ALUCA mit Aluminium-Vollauszug	Lade - ALUCA-systeem met aluminium uittrekbare geleider	
80 kg	Schublade - System ALUCA mit Stahl-Vollauszug bis Breite 950 mm	Lade - Systeem ALUCA geheel uittrekbare, staal, tot 950 mm breedte	
60 kg	Schublade - System ALUCA mit Stahl-Vollauszug ab Breite 950 mm	Lade - Systeem ALUCA geheel uittrekbare, staal, vanaf 950 mm breedte	
20 kg	Koffertablar	Koffertableau	
40 kg	Fachboden ohne Verstärkung	Legplank zonder versterking	
60 kg	Regalfachboden / Fachboden mit Verstärkung bis Breite 950 mm	Legbord met versterking tot 950 mm breedte	
45 kg	Regalfachboden / Fachboden mit Verstärkung ab Breite 950 mm	Legbord met versterking vanaf 950 mm breedte	
70 kg	Regalwanne N und H bis Breite 950 mm	Stellingbak N en H tot 950 mm breedte	
55 kg	Regalwanne N und H ab Breite 950 mm	Stellingbak N en H vanaf 950 mm breedte	
250 kg	max. Feldlast	Max. veldbelasting	

www.aluca.de



Toelaatbare aanhaalmomenten voor boutverbindingen:

Draadmaat	Aanhaalmomenten voor schroefdraad in Nm		
Sterkteklasse	8,8	10,9	12,9
M5	6,03	8,48	10,18
M6	10,25	14,41	17,29
M8	24,93	35,06	42,07

Alle bevestigingspunten van de bedrijfswageninrichting moeten met regelmatige tussenpozen worden gecontroleerd (ongeveer om de 5000 km). Dit geldt voor vloer- en wandaansluitingen, alsmede voor aansluitingen op bevestigingspunten.

Gebruik voor reparaties alleen originele ALUCA-reserveonderdelen.

- Controleer het toegestane laadvermogen voordat u het voertuig in gebruik neemt.
- Let op: de bedrijfswageninrichting maakt onderdeel van het laadvermogen uit.
- Let op de door de fabrikant aangegeven aslasten.
- Vermijd een eenzijdige gewichtsverdeling in het voertuig.

Inbouw in personen- en bestelauto's die in de laadruimte zijn vastgezet door middel van wrijving en positieve vergrendeling, moeten als lading worden beschouwd. Er zijn geen verkeersrechtelijke voorschriften voor ladingen voor een verplichte inspectie door erkende deskundigen of waarvoor een vermelding in het kentekenbewijs vereist is. Uitzonderingen kunnen autoriteiten zijn.

ALUCA GmbH adviseert om de passagiersruimte door middel van scheidingswanden of scheidingsroosters die door de voertuigfabrikant zijn goedgekeurd van de laadruimte te scheiden. Als er kijkvensters in scheidingswanden worden ingebouwd, is het van essentieel belang dat er een goedkeuringscertificaat van de fabrikant beschikbaar is. ALUCA beveelt aan om dergelijke ruiten altijd van een beschermrooster te voorzien om de passieve veiligheid in de passagiersruimte te verhogen.

Losse onderdelen in het laadruimte moeten altijd worden vastgezet met geschikte en goedgekeurde middelen om de lading vast te zetten.

ALUCA GmbH adviseert om werknemers die een bedrijfswageninrichting gebruiken door middel van geschikte en gedocumenteerde instructies te informeren over de betreffende voorschriften voor het beveiligen van lading en over het optimale gebruik van het product. Zo moet er bijvoorbeeld voor worden gezorgd dat zware ladingen altijd in het onderste gedeelte van de bedrijfswageninrichting worden vervoerd. Lichte vrachtgoederen daarentegen moeten altijd in het bovenste gedeelte van de bedrijfswageninrichting worden opgeborgen.

Netto binnenafmetingen lades*

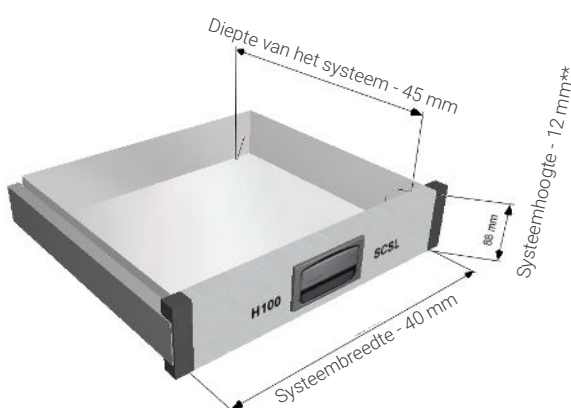

- Systeembreedte min 40 mm
- Diepte van het systeem min 45 mm
- Systeemhoogte min 12 mm**

* de hier vermelde binnenafmetingen zijn nominale afmetingen, als gevolg van toleranties kunnen afwijkingen voorkomen.

** voor de breedte 1195 mm en 1440 mm wordt 33 mm van de hoogte van het ladefront afgetrokken.

14. Reiniging / onderhoud

ALUCA-bedrijfswageninrichtingen zijn gemaakt van hoogwaardig aluminium. Hierdoor is lakken niet nodig.

Het reinigen is dus uiterst eenvoudig en kan in het voertuig worden uitgevoerd. Gebruik een hoogwaardig product voor het onderhoud van metalen oppervlakken.



Gebruik nooit staalwol, staalborstels of soortgelijke middelen, aangezien door het vijlsel van de gebruikte reinigingsapparatuur roest wordt gevormd. Na elke reiniging moeten alle oppervlakken met een hoogwaardig product voor de verzorging van metalen oppervlakken worden behandeld.



ALUCA Benelux B.V.

Regus Amersfoort A1
Databankweg 26
3821 AL Amersfoort

T +31 33 2082 350

E verkoop@aluca.nl

